



## Duschabtrennung Option „N“ Installationsanleitung

Vor Installation bitte alle Schritte aufmerksam durchlesen

### Schritt 1

Stellschrauben aus Innenseite des Ausgleichers herausnehmen. Ausgleicher an Wand ansetzen und – wenn lotrecht – Lochposition markieren. Anschließend mit einem Gesteinsbohrer Nr. 10 in die Wand bohren. Rote Dübel einsetzen und Ausgleicher mit Flachkopfschraube Nr. 8 x 1 1/2“ befestigen.

**Siehe Abb. 1**

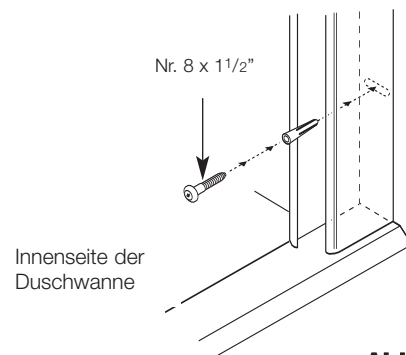

**Abb. 1**

### Schritt 2

Abtrennungen in äußeren Ausgleicher schieben, die Verstellplatte und Spannplatte wieder anbringen. Wenn Abtrennungen ausgerichtet sind und die untere Dichtung mit der Wanne durchgehend in Kontakt ist, Pilotloch an Wanne markieren, Loch 3,0 mm bohren und mit Flachkopfschraube Nr. 6 x 1“ in Wanne befestigen.

**Siehe Abb.2**

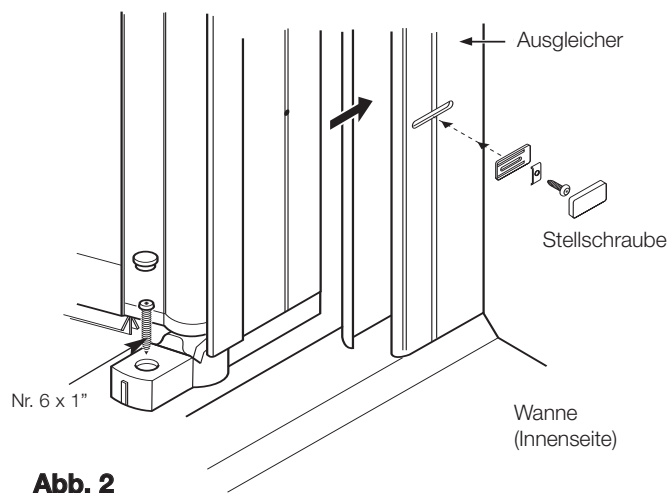

**Abb. 2**

## Schritt 3

Abtrennungen schließen, und wenn Magnete miteinander in einer Linie sind, dann müssen Abschirmungen waagrecht sein, und untere Dichtung ist durchgehend in Kontakt.

*Siehe Abb. 3*

### ZUSAMMENSCHLUSS VON ECKABSCHIRMUNGEN

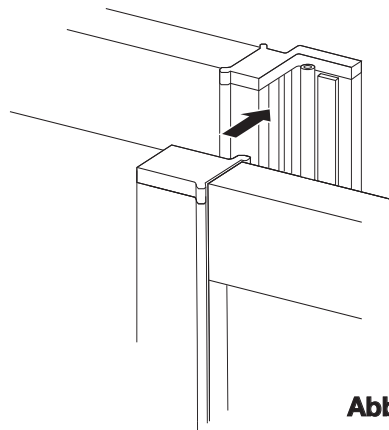

**Abb. 3**

## Schritt 4

Stellschrauben voll anziehen, bevor Löcher mit 3,5 mm Durchmesser durch Löcher in äußeren Ausgleichern gebohrt werden, und anschließend Verschlusschrauben mit Uniscrew-Kappen anbringen.

*Siehe Abb. 4*

Flachkopfschraube  
Nr. 8 x 1/2" mit  
Uniscrew-Kappe.

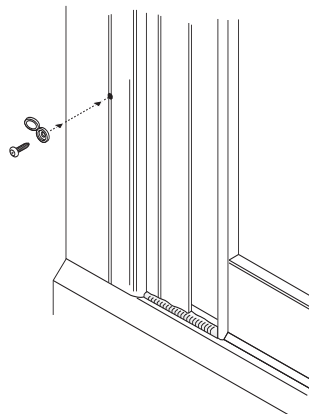

**Abb. 4**

## Schritt 5

Ausgleichskappen einbauen.

*Siehe Abb. 5*

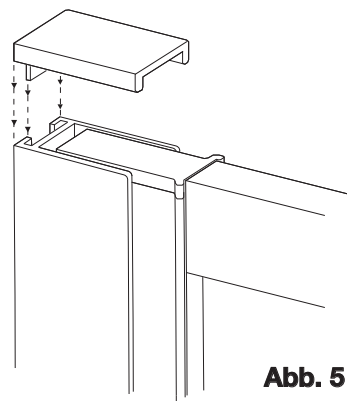

**Abb. 5**

## Schritt 6

Alle Fugen zwischen Gestell und Wanne, und Gestell und Wand, mit Silikon abdichten.

Siehe Abb. 6

(Nur Außenseite)

Abb. 6

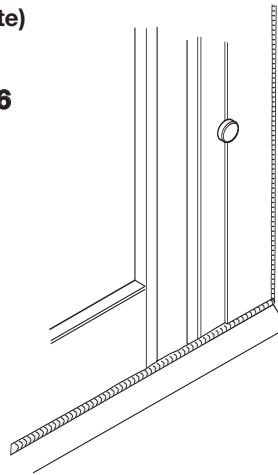

**HINWEIS: WENN VORHANGSCHIENEN-KIT MITGELIEFERT IST, BITTE BEACHTEN, DASS VORHANGSCHIENEN ÜBERGROSS KOMMEN UND AUF GRÖSSE ZUGESCHNITTEN WERDEN MÜSSEN. VOR INSTALLATION BITTE DIE RICHTIGE MENGE HAKEN UND GLEITER AN SCHIENE ANBRINGEN.**

## Schritt 7

Vorhangschiene(n) sind auf der Innenseite von Abtrennungen zu positionieren. Siehe Abb. 7

Wenn die Schiene waagrecht ist, Vorhangschiene-Trägerlochpositionen markieren. Anschließend mit einem Gesteinsbohrer Nr. 10 in die Wand bohren, dann mit einer Schraube Nr. 8 x 1 1/2" und Abdeckkappen anbringen.

Siehe Abb. 8



Abb. 7



Abb. 8

## Schritt 8

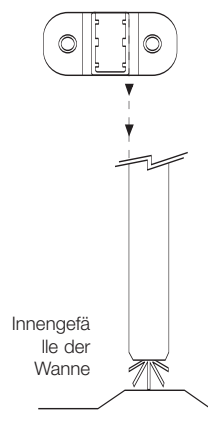
**Vor Schneiden der Fallstange sicherstellen, dass Schiene waagrecht ist.**

Verbinder in Schiene schieben, dann Fallstange einbauen. Flachkopfschraube Nr. 4 x 1/4" anziehen und Lochposition markieren, wenn Fallstange lotrecht ist. Bei Befestigung an Gipsplatten in Decke bohren; dabei einen Hohlraumdübel benutzen (nicht mitgeliefert). Deckenträger befestigen und mittels Flachkopfschraube Nr. 4 x 1/4" mit Fallstange verbinden.

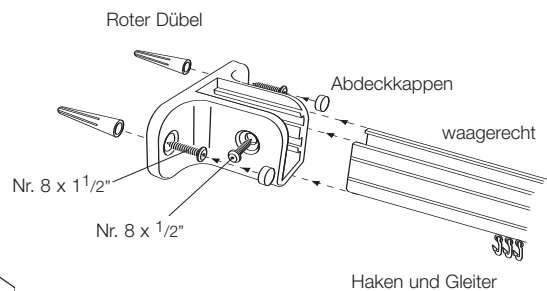
Siehe Abb. 9

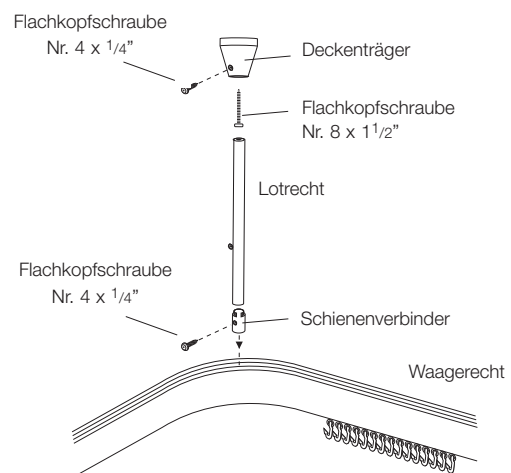

Abb. 9

