



Duschabtrennung Option „T“ Installationsanleitung

Vor Installation bitte alle Schritte aufmerksam durchlesen

Schritt 1

Stellschrauben aus Innenseite des Ausgleichers (nur abtrennungsseitig) herausnehmen. Ausgleicher an Wand ansetzen und – wenn lotrecht – Lochposition markieren. Anschließend mit einem Gesteinsbohrer Nr. 10 in die Wand bohren. Rote Dübel einsetzen und Ausgleicher mit Flachkopfschraube Nr. 8 x 1 1/2" befestigen.

Siehe Abb. 1



Abb. 1

Schritt 2

Abtrennungen in äußeren Ausgleicher schieben, die Verstellplatte und Spannplatte wieder anbringen. Wenn Abtrennungen ausgerichtet sind und die untere Dichtung mit der Duschwanne durchgehend in Kontakt ist, Lochpositionen an Duschwanne markieren, ein Loch 3,0 mm bohren und mit Flachkopfschraube Nr. 6 x 1" in Wanne befestigen.

Siehe Abb. 2

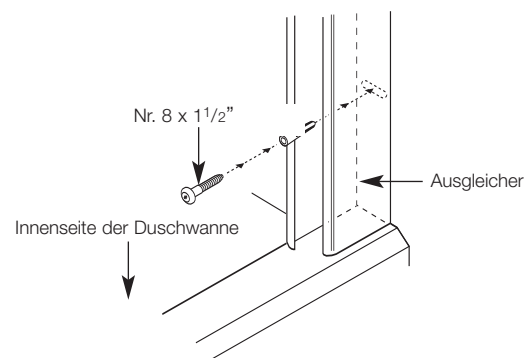

Abb. 2

Schritt 3

Wenn sowohl Abschirmungen „inline“ sind als auch die untere Dichtung mit der Duschwanne durchgehend in Kontakt ist, Lochpositionen für den Pfosten und unteren Drehpunkt markieren.

Siehe Abb. 3 und 4

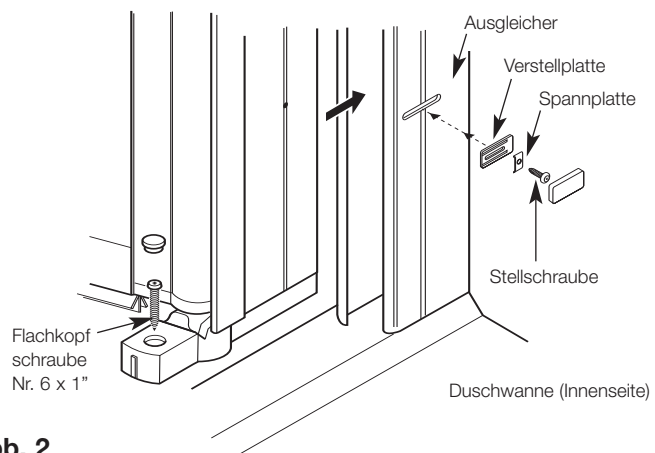
Option T



Abb. 3

ZUSAMMENSCHLUSS VON INLINE-TÜREN

Bitte unterschiedliche Lochgrößen für Postenblock und unteren Drehpunkt beachten.

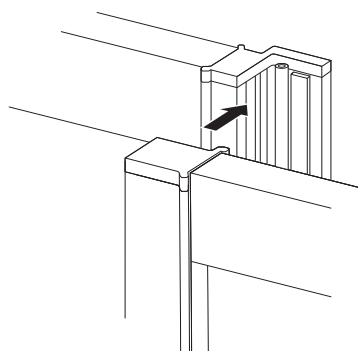

Abb. 4

Schritt 4

Das Panel durch Entfernen der äußeren Ausgleicher zerlegen. Die Ausgleicher müssen gebohrt und an den Pfosten bzw. die Wand geschraubt werden (richtige Schraubengröße siehe Diagramm). Verschluss-schraubenlöcher sind oben an den Ausgleichern sind zeigen zur Innenseite der Duschwanne.

Siehe Abb. 5

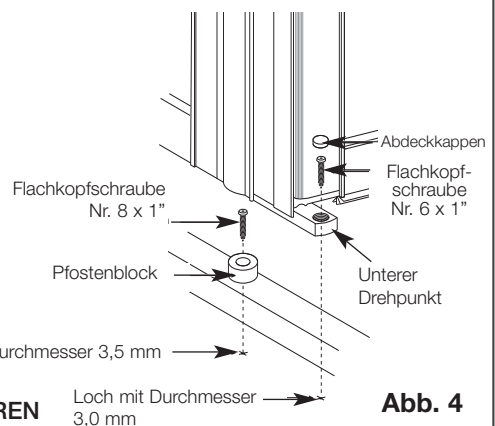

Abb. 5

Schritt 5

Zwischen der Rückseite der Ausgleicher an den oberen und unteren Punkten messen, um nicht lotrechte Wände einzurechnen, dann 15 mm abziehen vor dem Schneiden von Styrol, oben und unten und U-Kanal-Dichtungen mit einer fein gezahnten Säge. Dadurch ist einfache Installation möglich.

Siehe Abb. 6

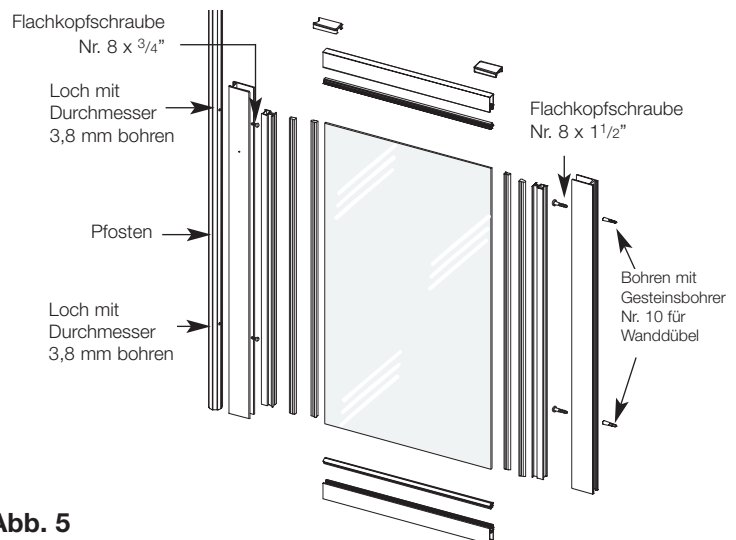

Abb. 6

SCHNEIDEN VON STYROL/ALUMINIUM/GUMMI KANN GESONDERT ERFOLGEN.
ZUM WIEDERZUSAMMENBAU DIESER TEILE: U-KANAL WIEDER AUF STYROL SCHIEBEN.
DIE OBERE/UNTERE SCHIENE WIEDER AUF GUMMI SCHIEBEN.

Schritt 6

Nach erfolgtem Schneiden und Wiederausammenbau: Distanzstücke wieder beide Seiten des Panels hinab anbringen und zwischen Schenkeln von Ausgleichern herunterschieben. Die obere Schiene sollte mit der Oberseite der Ausgleicher höhengleich sein. Wenn beide Verschlusslöcher in den Duschbereich zeigen, durch Loch mit einem Bohrer 3,5 mm bohren; dabei eine Flachkopfschraube Nr. 8 x 1/2" benutzen und voll anziehen.

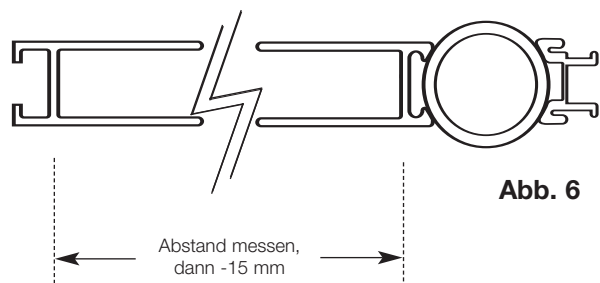
Siehe Abb. 7



Abb. 7

Schritt 7

Panel mit 4 Gummidichtungen (mitgeliefert) wieder verglasen. Die Dichtung gleichmäßig auf beiden Seiten wieder in das Panel schieben und sicherstellen, dass die Dichtung mit der Außenkante von Ausgleichern abschließt.

Siehe Abb. 8

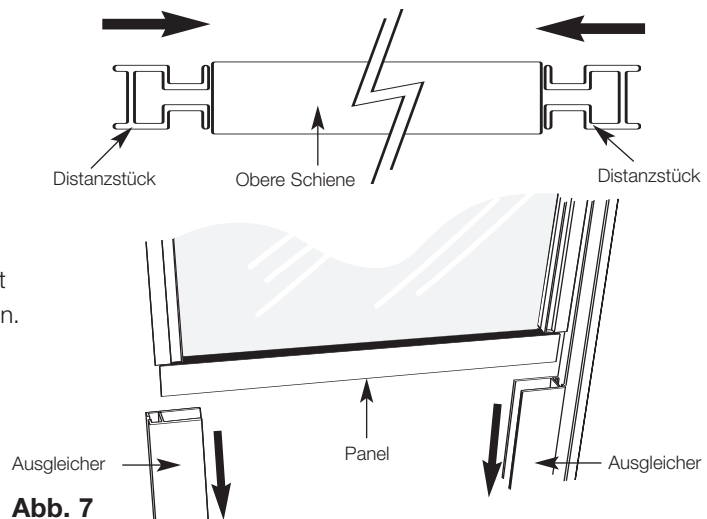

Abb. 8

HINWEIS: WENN VORHANGSCHIENEN-KIT MITGELIEFERT IST, BITTE BEACHTEN, DASS VORHANGSCHIENEN ÜBERGROSS KOMMEN UND AUF GRÖSSE ZUGESCHNITTEN WERDEN MÜSSEN. VOR INSTALLATION BITTE DIE RICHTIGE MENGE HAKEN UND GLEITER AN SCHIENE ANBRINGEN.

Schritt 8

Vorhangschiene sind auf der Innenseite von Abtrennungen zu positionieren.

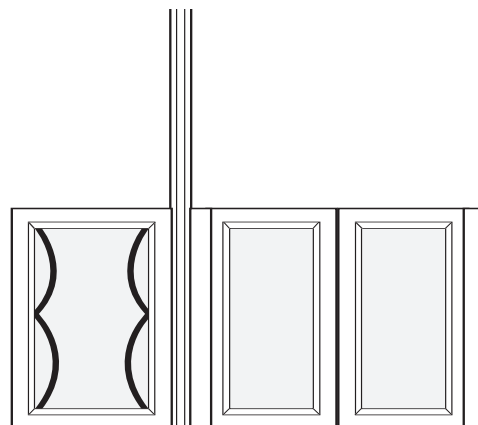
Siehe Abb. 9

Wenn die Schiene waagrecht ist, Vorhangschiene-Trägerlochpositionen markieren. Anschließend mit einem Gesteinsbohrer Nr. 10 in die Wand bohren, dann mit einer Schraube Nr. 8 x 1/2" und Abdeckkappen anbringen.

Siehe Abb. 10



Abb. 9



Abb. 10

Schritt 9

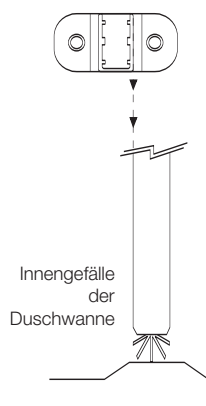
Wenn Schiene waagrecht und Pfosten lotrecht ist, mit Hilfe des mitgelieferten Trägers in den Pfosten und die Schiene bohren. Hierfür wird ein Bohrer 3,5 mm benutzt und mit einer Flachkopfschraube Nr. 8 x 1/2" befestigt und mit Abdeckkappen abgeschlossen.

Siehe Abb. 11

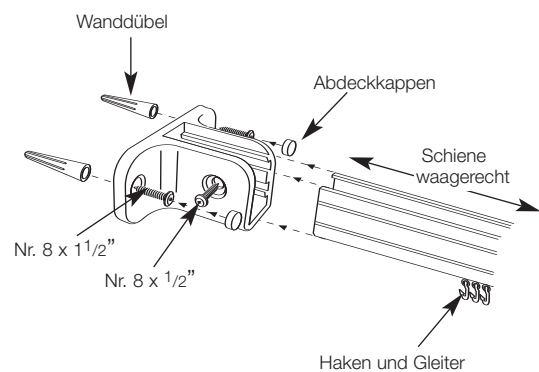
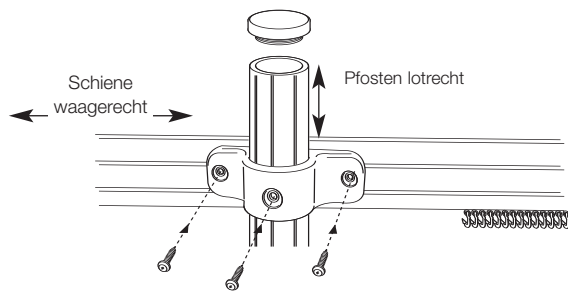

Abb. 11